

Cortadora de volante F350 VO

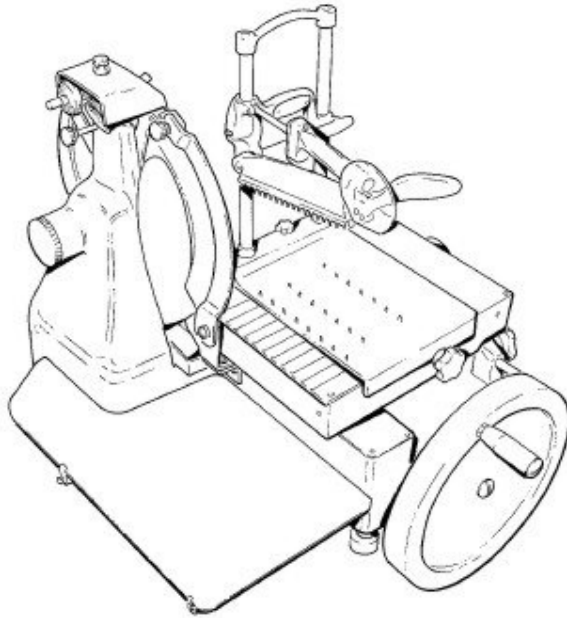

Uso y Mantenimiento

03-05

Características técnicas

Diámetro hoja	350 mm
Espesor de corte	0+2,5 mm
Corte útil:	
-Anchura	270 mm
-Altura	240 mm
Carrera plato	320 mm

Dimensiones totales máximas

(valores en mm)

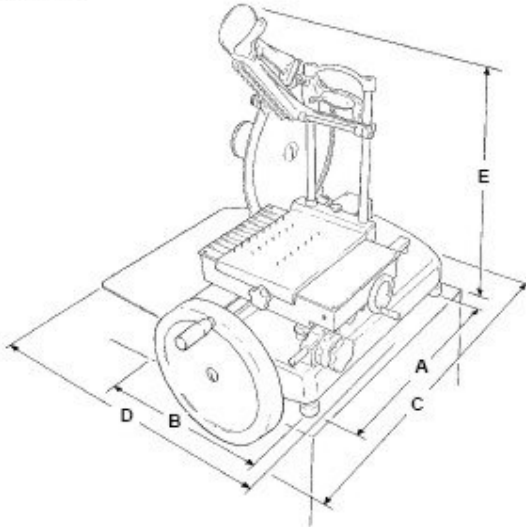

Dimensiones totales y peso

-A	600 mm
-B	510 mm
-C	870 mm
-D	710 mm
-E	650 mm
Peso	81 kg

Características técnicas

Diámetro hoja	350 mm
Espesor de corte	0+2,5 mm
Corte útil:	
-Anchura	270 mm
-Altura	240 mm
Carrera plato	320 mm

Dimensiones totales máximas

(valores en mm)

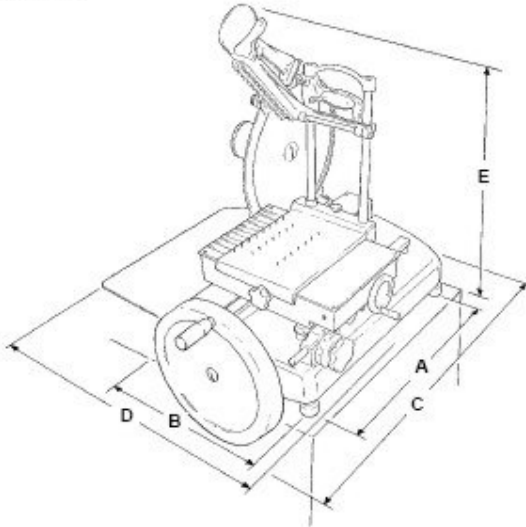

Dimensiones totales y peso

-A	600 mm
-B	510 mm
-C	870 mm
-D	710 mm
-E	650 mm
Peso	81 kg

Uso de la máquina

Girar el volante 1 acercando el carro 3 (hacia el operador);
Levantar el prensador 7;
Girar hacia derechas el pomo 5 y contemporáneamente desplazar hacia derecha el plato portacomida 6;

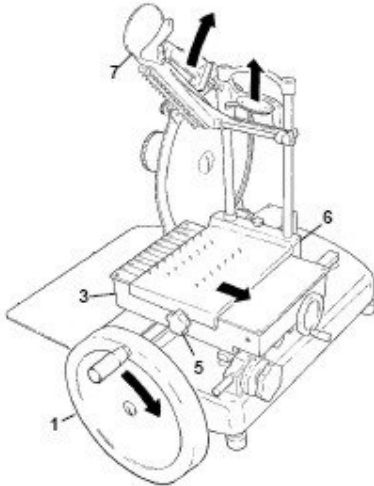

Apoyar en el plato 6 el producto por cortar;

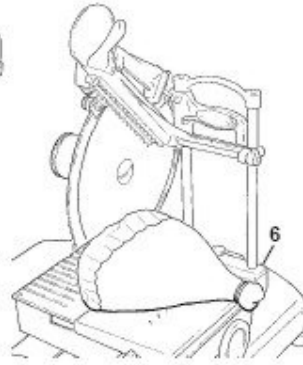

Bajar el prensador 7 bloqueando el producto;
Girar hacia derechas el pomo 5 y contemporáneamente desplazar hacia izquierda el plato 6 para acercar el producto a la hoja 9;
El acercamiento y alejamiento del producto se pueden realizar con más precisión usando el pomo 14
Accionando el pomo numerado 4 (0÷2 mm) predisponer el espesor de la lonja requerido

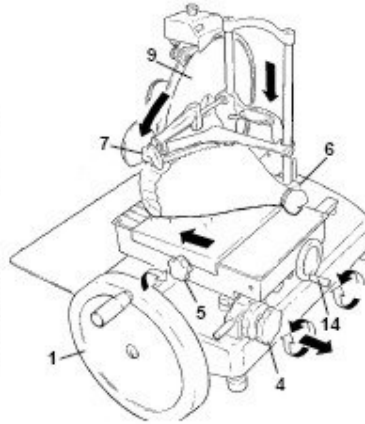

Antes de empezar el corte del producto quitar el guardahoja 10 aflojando el pomo 10.1 desplazarlo de la posición de descanso (A) a la posición de trabajo (B) descubriendo de este modo el hilo de la misma hoja; Bloquear el guardahoja 10 en la nueva posición volviendo a enroscar el pomo 10.1;

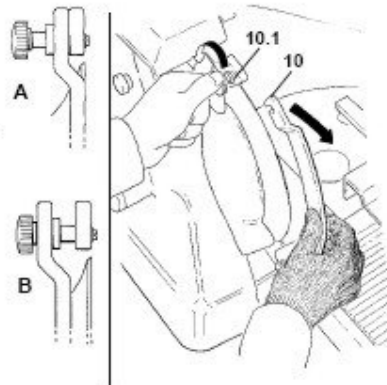

ATENCIÓN

Utilizar siempre guantes de protección anticorte y antideslizante efectuando las operaciones descritas a continuación con gran atención, sin distraerse.

¡PELIGRO DE CORTE!

Girar el volante 1 empezando la operación de corte colocando las lonjas en el plato 12; Volver a colocar el guardahoja 10 en posición de descanso (A) después de terminar las operaciones de corte;

MANTENER LA MACCHINA

Limpieza de la máquina

Para las operaciones de limpieza utilizar exclusivamente un paño mojado con agua y detergente normal líquido para vajillas.

Atención: Utilizar siempre guantes de protección anticorte y antideslizante efectuando las operaciones descritas a continuación con gran atención, sin distraerse

PERICOLO DI TAGLIO!

Girar el volante 1 acercando el carro 3 (hacia el operador); Girar hacia derechas el pomo 5 y contemporáneamente desplazar hacia derecha el plato portacomida 6;

Quitar el producto del plato 6; Desenroscar el pomo 15 de bloqueo como en la figura;

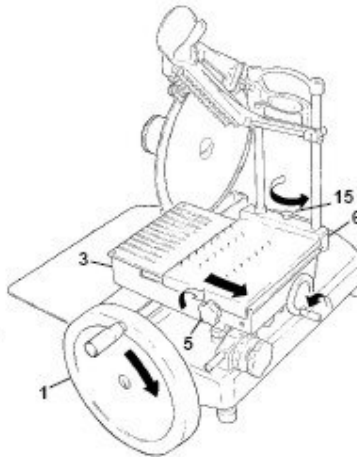

Levantar el plato portacomida 6;
Limpiar con cuidado la parte inferior del pla-
no del carro 3;

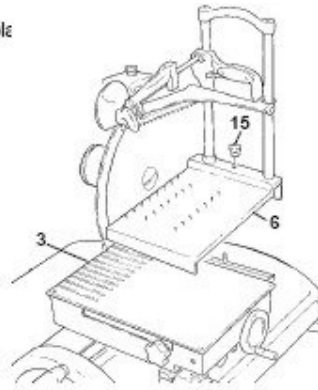

Limpiar la hoja 9 como en
figura, con gran atención, a
partir del centro hacia el
exterior;



Abrir el guardalonja 11 y limpiar con
cuidado el interior;

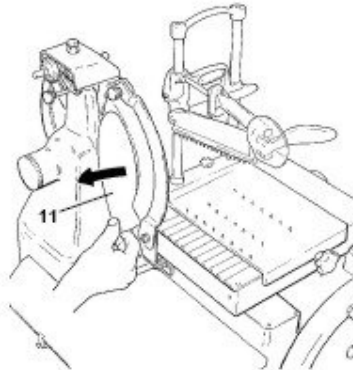

Quitar el guardalonja 10 después de
aflojar el relativo pomo de bloqueo
10.1.

¡ATENCIÓN: Peligro de corte!
Volver a montar el guardahoja
enseguida después de terminar las
operaciones de limpieza.

Extraer la bandeja recoge desechos 1
lavarla, secarla y volver a colocarla
en sede

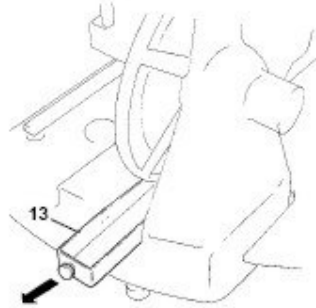
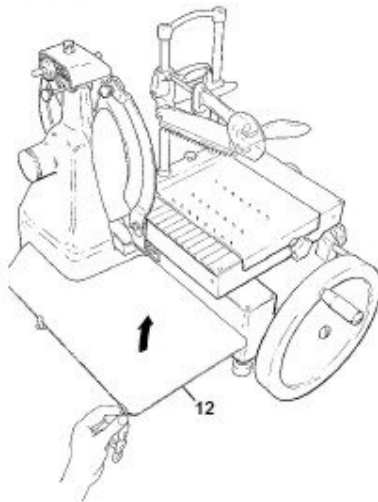

Quitar el plato 12 después de
aflojar los dos tornillos de fijación.

Afiladura hoja

Aflojar el pomo de bloqueo 16 del
afiladora 8;
Levantar la afiladora y girarla por
180°;

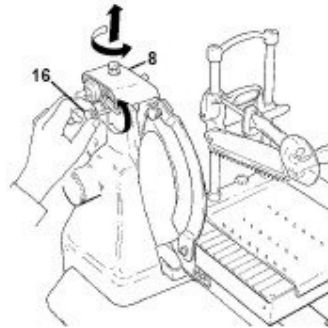
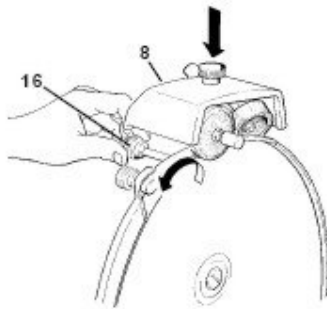

Bajar con atención la afiladora 8, la
hoja se centrará automáticamente
entre las dos muelas;
Volver a bloquear el pomo 16.

Poner en rotación el volante y activar contemporáneamente, por unos 30-40 segundos, solo el pulsador 8.1; interrumpir la rotación y controlar con un lápiz que en el hilo de la hoja se haya formado una ligera barba; poner nuevamente en rotación el volante y activar contemporáneamente solo el pulsador 8.2 por 2-3 segundos; volver a colocar la afiladora en la posición original.

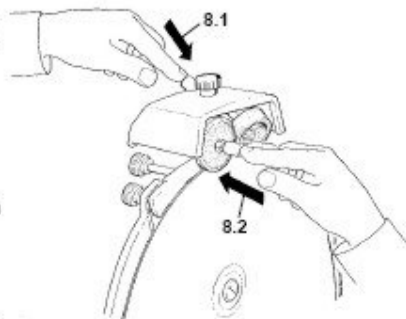

Lubricación

Una o dos gotas de aceite en los puntos indicados;

Usar exclusivamente el aceite suministrado; limpiar con cuidado después de la lubricación quitando el eventual aceite en exceso .

